

www.silomaxx.de

SILOMAXx

Mit uns füttern Sie besser!



Das Vorbild einer ganzen Branche!

- ▶ Profis fahren Silomaxx!
- ▶ Große Mengen schnell und effizient füttern!
- ▶ Kipp-Kamm - Dreipunkt - Gezogen - Selbstfahrer: Sie haben die Wahl!

▶ **Deutschlands meistgekaufter Selbstfahrer!**

Made in
Qualitätsriegel
Bavaria



SILOMAXx pro

Endlich hat der Papa mehr Zeit für mich!



SILOMAXX SELBSTFAHRER Das Vorbild einer ganzen Branche!



Stufenlos und kinderleicht zu fahren

Geben Sie Gas, beschleunigt der Selbstfahrer von selbst auf 18 km/h. Mit dem linken Fuß regeln Sie mit dem Inchpedal die Fahrgeschwindigkeit. So passen Sie im Stall die Geschwindigkeit der Ausbringmenge an. Mit dem Powershuttlehebel links unter dem Lenkrad wählen Sie komfortabel die Fahrtrichtung vor.



Komfortable Steuerung

Im Nu haben Sie die Silage entnommen. Mit dem Joystick arbeiten Sie wie mit einem verlängerten Arm. Die Funktionen „Senken“ und „Heben“ des Arms und das Schwenken des Schilds haben Sie auf einem Hebel. Der Teleskoparm lässt sich schnell mit 2 Druckknöpfen elektrisch ansteuern. Mit den kleinen Hebeln daneben schalten Sie die Dosierung entweder für rechts oder links ein bzw. senken oder heben Sie den Behälter.

Eine Maschine für 365 Tage im Jahr

Arbeitserleichterung heißt das Schlagwort. Mit dem Silomaxx pro Selbstfahrer haben Sie den richtigen Helfer für die tägliche Futtervorlage an Ihrer Seite. Kurze Fütterungszeiten werden durch die Übersichtlichkeit bei der Entnahme und optimal abgestimmte Hydraulikleistung erreicht. Gerade in engen Ställen oder bei mehreren Abladestellen kann der Silomaxx pro Selbstfahrer durch seine Wendigkeit zusätzlich Zeit sparen.



Besonders wenn es eng wird oder die Durchfahrthöhe der begrenzendende Faktor ist: Der Silomaxx füttert dort, wo große Technik nicht reinpasst und Handarbeit angesagt wäre.

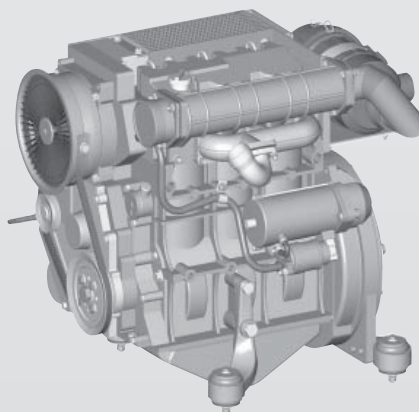

SILOMAXx pro

Alleinstellungsmerkmal:

Deutz Diesel Motor, 3/4 Zylinder, 47/62 PS

- ▶ Luft-Öl gekühlt
- ▶ Startfreudig zu jeder Jahreszeit
- ▶ Wartungsintervalle nur alle 500 h

SILOMAXX pro



SILOMAXX SELBSTFAHRER Einfach zu fahren! Alles im Griff!



Profis fahren ab auf Silomaxx

Für den harten Einsatz in der Grassilage sind die Reißzähne extra 12 mm stark. Die vordere Wand und der Behälterboden sind durchgehend geschweißt, damit kein Silosaft eindringen kann.

Details machen den Unterschied:

Lange Lebensdauer durch Lagerbüchsen an Arm und Schild.



Alles im Griff

Links neben dem Fahrersitz befinden sich die Mengenteiler für die Kratzbodengeschwindigkeit. Die Rechts- oder Linksdosierung läßt sich unabhängig davon einstellen.

Die tragenden Elemente

Langlebigkeit und Stabilität kennzeichnen jeden Silomaxx pro. Die wichtigsten Rahmenteile sind aus einem Stück gefertigt.



Höchste Druckkraft

Durch den groß dimensionierten drückenden Zylinder in der Vorderwand und die großvolumig ausgelegte Hydraulikanlage können Sie auch hoch verdichtete Silage spielend in den Behälter.



Schneller warten

Blitzschnell haben Sie Zugang zu allen relevanten Punkten. Mit einem Handgriff ist die Fahrerplattform weggeklappt. Luftfilter, Ölstandskontrolle, Batterie und Hydraulikölkühler lassen sich sehr gut erreichen. Der Kraftstofftank fasst 48 Liter Diesel.



Seit 2008: **Marktführer bei Selbstfahrern in Deutschland und Österreich!**

Schneller Überblick

Dort wo die Ställe eng und die Durchfahrten niedrig sind, fühlt sich der Selbstfahrer Silomaxx von Gruber Landtechnik wohl.

Mit eigener Kabine und stufenlosem Antrieb füttert der Silokamm im Vergleich zu am Traktor angehängten Silokämmen mit mehr Komfort, hält aber enge Maße ein. Das Kammschild reißt Gras und Maissilage aus dem Stock. Kratzboden und Dosierwalzen legen das Futter ab. Der Silomaxx nimmt Handarbeit ab und arbeitet dort, wo große Futtermischer nicht reinpassen.

Gesamteindruck

Silomaxx reißt seine Klappe zurecht weit auf. Wo Traktoren draußen bleiben müssen, bringt er Erleichterung. Die Bedienung ist sehr einfach, der Motor unkompliziert und Füttern geht so mit wenig Aufwand. Das Futter liegt locker für bis zu 50 Rinder und mehr auf den Tisch - je nachdem, wie oft man füllt.

In der Grundausstattung gibt es den Selbstfahrer ab 26.900 Euro. Die Wind- und Wetter-Kabine steht mit 8.900 Euro in der Liste. Für das Geld gibt es eventuell bereits kleine Futtermischwagen, aber ohne Traktor und Greifzange und häufig nicht mit den passenden Maßen.

dlz agrarmagazin □ Mai 2012



SILOMAXX SELBSTFAHRER Das Vorbild einer ganzen Branche!



Praktiker berichten:



Meinen ersten Silomaxx kaufte ich bereits 2003. Den ersetze ich vor drei Jahren durch einen mit Kabine. Enge Durchfahrten

habe ich keine, aber das Fahr-silo liegt rund 500 m entfernt. Mit der Kabine bin ich gegen Wind und Regen geschützt. Das macht das tägliche Füttern wesentlich angenehmer. Ich kann raufspringen und losfahren. Außerdem schaue ich zum Füllen und Füttern nach vorne – das ist mir wichtig. Mit dem Selbstfahrer füttere ich 50 Kühe mit über 12.000 kg Milchleistung und die gesamte Nachzucht mit Bullenmast. Zweimal am Tag sind das drei volle Wannen mit jeweils Mais- oder Grassilage. Im Jahr läuft die Maschine 700 Betriebsstunden. Die Anchnittfläche ist sauber und der Arm drückt mit viel Kraft. Ein Vorteil gegenüber dem Blockschneider ist, dass der Silomaxx keine Silage auf dem Weg verliert. Während des Fütterns dosieren die zwei Walzen gut und das Futter liegt sehr schön im Trog. Ich bin von der Maschine überzeugt und würde sie wieder kaufen.

Wilhelm Steffen, 32427 Minden



Bei uns kommt an erster Stelle der Mensch. Ich kann mich aus gesundheitlichen Gründen nicht gut nach hinten drehen, um aus der

Traktorkabine zu schauen. Außerdem bläst viel Wind über unsere Hofstelle. Daher haben wir den Silomaxx mit Kabine vor einem Jahr gekauft. Während des Fütterns unserer Milchkühe haben wir bisher keine Nachteile an der Maschine feststellen können. Lediglich um Grassilage zu füttern, dürfte die Hydraulikleistung etwas höher sein. Die Dosierung ist aber sehr gut. Ich nutze für das Füttern die langsame Fahrstufe und brauche fast nie das Inpedal. Der Tankstutzen ist an unserem Modell von außen zugänglich. Die Maschine ist wendig und flexibel und ich bin vom Schlepper unabhängig. In nur fünf bis sieben Minuten habe ich eine Wanne befüllt und im Stall verteilt.

Christian Drexler, 93483 Pöising

Ausgereifte Technik zum vernünftigen Preis

Durch das durchdachte Silomaxx Antriebskonzept brauchen Sie keinen zusätzlichen Schlepper oder können ihren Schlepper z. B. im Sommer bei der Silagebergung einsetzen ohne zur Fütterungszeit Ihren Schlepper umhängen zu müssen.

Startfreudig zu jeder Jahreszeit

Der Luft-Ölgekühlte 3/4 - Zylinder Deutz Dieselmotor macht's möglich!

Bärenstarker Antrieb

Der hydrostatische Antrieb ist optimal auf die Maschine abgestimmt und bringt sekundenschnelle Antriebskraft.



Der Kamm schiebt Futter über den Keil (Pfeil) auf das Förderband. So bleiben fast keine Reste in der Wanne übrig.



Knickpendellenkung, 1000 fach bewährt.

Hohe Standfestigkeit durch ausgeklügelte Technik.



SILOMAXX pro



Mit ca. 2,00 m Breite und einer Höhe von ca. 2,38 m passt der Silomaxx auch in engste und niedrige Stalldurchfahrten.





SILOMAXx pro

SILOMAXX GEZOGEN *Große Mengen schnell und effizient füttern!*



Optimale Entnahme

Bei Mais stechen Sie einfach in einem Zug durch. Die Grassilage „kämmen“ Sie einfach aus dem Silostock heraus. Auch bei langer Ladewagen-Silage haben Sie mit dem Silomaxx pro ausreichend Kraft an den Zähnen. Durch das häufige Versetzen des Silomaxx pro im Silo und die damit wiederkehrende Entnahme an der selben Stelle vermeiden Sie Nachgärung im Sommer.

Den alten Schlepper als Zugmaschine nutzen

Schon ab einer Schleppergröße von 20 PS können Sie den Silomaxx pro Gezogen betreiben. Auf Wunsch kann der gezogene Kamm mit einer Bordhydraulik ausgerüstet werden. Der Konstantpumpe ist ein Übersetzungsgetriebe vorgeschaltet; damit können Sie mit reduzierter Drehzahl im Silostock flott die Silage herauskämmen.

Stabiles Deichselkonzept

Einfach an die Ackerschiene des Schleppers angehängt – und los geht's!

Komfort der Spitzenklasse

Auf Wunsch erhalten Sie eine elektrische Bedienung mit Kreuzhebelsteuerung. Die Einstellung des Kratzbodenvorschubs bleibt bei der einfachen Version an der Maschine. Bei der Profi Ausrüstung ermöglichen elektrische Stellmotore eine stufenlose Geschwindigkeitseinstellung des Kratzbodens von der Schlepperkabine aus.



Bedienpult mit Mengenteilern



Schon ab 20 PS einsatzbereit



Ansetzen - Drücken - Fertig





SILOMAXX DREIPUNKT *Ausgereifte Technik tausendfach bewährt!*



Heavy Duty Ketten

Die 10 mm starken Ketten sind galvanisiert und vorgestreckt. Die Leisten sind geschraubt und lassen sich beim Kettenwechsel wiederverwenden. Die Welle liegt rechts und links in Führungsschienen, damit sich der Schlitten nicht verkantet.



Ketten einfach spannen

Im Silosaftsicheren Bereich befinden sich zwei 10 mm starke Schrauben (Pfeile), mit denen sich der Schiebeschlitten leicht verstellen lässt.



Mechanische Restgutklappe

Die Restgutklappe arbeitet automatisch.

Der Meister in seiner Klasse

Der Silomaxx Dreipunkt ist der einzige seiner Klasse, der einen Druckzylinder außenliegend vom Behälter für den Arm besitzt. Das heißt, Sie haben eine enorme Kraft im Silostock und können mit dem Schild sogar Maissilage komplett mit einem Zug durchdrücken. Durch diese Zylinderanbringung bleibt das Schild parallel geführt.

Einfaches An- und Abkuppeln

Serienmäßig mit Schnellkupplerwelle. Häufiges An- und Abkuppeln wird zum Kinderspiel.



Überlegene Technik für eine Vielzahl von Anbaumöglichkeiten

- Stapleranbau – Serienmäßig hat der Silomaxx pro Staplereinfahrflaschen. So ist er schnell an einem Stapler angebaut.
- Anbau an einen Radlader – Mit einer Adapterplatte (Zubehör) ist der Silomaxx pro auch schnell an einem Lader angebaut.



Rechts und links Dosierung serienmäßig!



Staplereinfahrflaschen serienmäßig!



SILOMAXX pro



SILOMAXX ZUBEHÖR *Individuell für Ihren Betrieb!*



Elektrische Fernbedienung
mit Loadensing und elektrischem
Mengenteiler



2-Stufen Hydrostat-Antrieb
mit automotiver Steuerung



**PowerBoxx Kraftfutter-
Dosierer**

Ideal zur Aufwertung der Ration, hydr. angetrieben, mit Mengenregulierung, 100 Liter Volumen



Silomaxx Futterräumschild

Erleichtert das Hinräumen des täglichen Futters



Silomaxx Doppelwalzen „W“
Durchmesser je 165 mm



Windschutzseitenteile

Plexiglas, nach hinten aufklappbar

Hydraulische Dosierseitendeckel
Ausschwenkbereich 4-fach einstellbar



Ein-Walzen Dosierung Silomaxx
Durchmesser 195 mm

Zusatznutzen:

Fräsmesser an der Dosierwalze!

Höchste Qualität für beste Grassilage



Praktikerbericht:

Mich hat der Silomaxx Selbstfahrer vor allem durch seine Flexibilität überzeugt. Während ich einerseits meine Grassilage-Rundballen superlocker aufbereitet den Tieren vorlegen kann, macht der Silomaxx andererseits im Fahrsilo bei Maissilage eine ebenso gute Figur. Und das alles ohne jede Kraftanstrengung!

Ein weiterer Vorteil ist die Einsparung eines Traktors zur Futtermulde. Selbst das Ballenholen vom Lagerplatz erledige ich mit dem Selbstfahrer! Dadurch bleiben die Traktoren (ohne lästiges Maschinenumhängen), für andere Arbeiten verfügbar. Das schätze ich vor allem bei Arbeitsspitzen.

Abschließend möchte ich noch die gute Kundenbetreuung der Fa. Gruber erwähnen. Ich bin mit dem Gerät sehr zufrieden und würde keinen anderen Selbstfahrer kaufen.



Thomas Hackl-Lehner,

A-4364 St. Thomas / Oberösterreich





▶ SILOMAXX SELBSTFAHRER VIERRAD

POWERplus	SV 2645 W	SVT 2645 W	SVT 3045 W	SVT 3545 W	SVT 4045 W	SVT 5045 W
Inhalt [cm ³]	2.6	2.6	3.0	3.5	4.0	5.0
Nutzlast [kg]	1.500	1.200	2.000	2.500	2.800	3.500
Leergewicht [kg]	2.770	2.880	2.920	2.960	2.995	3.290
Breite* [mm]	2.300	1.800	2.010	2.280	2.280	2.430
Länge [mm]	3.970	4.300	4.300	4.300	4.800	4.900
Entnahmehöhe [mm]	3.000	3.500	3.500	3.500	3.600	3.600
Fahrzeughöhe [m]	Dach verstellbar von 2.20 - 2.35 m, mit Kabine 2.38 m					
Motor	Flüssigkeitsgekühlter DEUTZ 3 Zylinder Dieselmotor F3L2011 47 PS					4 Zyl. 62 PS
Antrieb	hydrostatischer Antrieb, automotiv gesteuert					
Fahrgeschw. [km/h]	0 - 18 km/h, stufenlos					
Ausstattung	Multifunktionshebel					



Seit 2008:
Marktführer bei Selbstfahrern in Deutschland und Österreich!

▶ SILOMAXX GEZOGENER KAMM

POWERplus	G 2600 W	GT 2600 W	GT 3000 W	GT 3500 W	GT 4000 W	GT 5000 W
Inhalt [cm ³]	2.6	2.6	3.0	3.5	4.0	5.0
Nutzlast [kg]	1.500	1.260	2.000	2.500	2.800	3.500
Leergewicht [kg]	1.500	1.740	1.650	1.690	1.725	1.920
Breite* [mm]	2.300	1.800	2.010	2.280	2.280	2.430
Länge [mm]	3.000	3.350	3.350	3.350	3.950	3.950
Entnahmehöhe [mm]	3.500	3.500	3.500	3.500	3.600	3.600



▶ SILOMAXX DREIPUNKT KAMM

POWERplus	D 1800 W	D 2200 W	D 2400 W
Inhalt [cm ³]	1.8	2.2	2.4
Nutzlast [kg]	1.300	1.500	1.800
Leergewicht [kg]	1.100	1.140	1.160
Breite* [mm]	2.010	2.280	2.280
Länge [mm]	1.600	1.600	1.800
Entnahmehöhe [mm]	3.500	3.500	3.500



▶ SILOMAXX KIPP KAMM

POWERplus	KK 1800	KK 2300
Inhalt [cm ³]	1.8	2.3
Nutzlast [kg]	1.300	1.500
Leergewicht [kg]	530	560
Breite* [mm]	1.450	1.650
Länge [mm]	1.650	1.650
Entnahmehöhe [mm]	3.300	3.300



*Breite ohne Blechseitendeckel

Gruber[®]
LANDTECHNIK



www.silomaxx.de



84539 Ampfing
Telefon 08636-5020
Telefax 08636-50231

84144 Geisenhausen
Telefon 08743-1254
Telefax 08743-7540

84533 Markt / Inn
Telefon 08678-749126
Telefax 08678-748210

84568 Pleiskirchen
Telefon 08635-255
Telefax 08635-1373

83342 Peterskirchen
Telefon 08622-214
Telefax 08622-1447

94522 Wallersdorf
Telefon 09933-95060
Telefax 09933-8588

Vertriebs- und Servicestützpunkte:

LTZ Ampfing
Telefon 08636-50260
Telefax 08636-50252

LTV Deggendorf
Telefon 0991-5046
Telefax 0991-4322

LTV Eggenfelden
Telefon 08721-120384
Telefax 08721-120128

Ihr SILOMAXX Fachhändler:

Änderungen vorbehalten. Angaben und Abbildungen sind annähernd zu betrachten und können auch nicht serienmäßigen Lieferumfang angehörige Sonderausstattungen beinhalten. Bitte beachten Sie bezüglich der technischen Ausstattung die Preisliste Ihres Silomaxx Vertriebspartners. Bei Fotos wurden zum Teil Schutzvorrichtungen abgenommen, um die Funktion deutlich zu machen.

SILOMAXX pro

- „S“ = Selbstfahrer
- „V“ = Vierrad
- „G“ = Gezogen
- „D“ = Dreipunkt
- „KK“ = Kippkamm
- „W“ = Walzenverteiler
- „T“ = Teleskoparm